

Doppelradienfräser mit Kugellager

Zweischneidiger Doppelradienfräser mit auswechselbarem Kugellager. Die zwei identischen Radien am Fräser erzeugen zwei gleichmäßige Rundungen.

Produkteigenschaften

Schneidstoff HW - Hartmetall

Material Weichholz, Hartholz

Maschine Handoberfräse, Tischoberfräse, CNC-Fräsmaschine

Schneiden Z2 - zweischneidig

Rotation rechtsdrehend

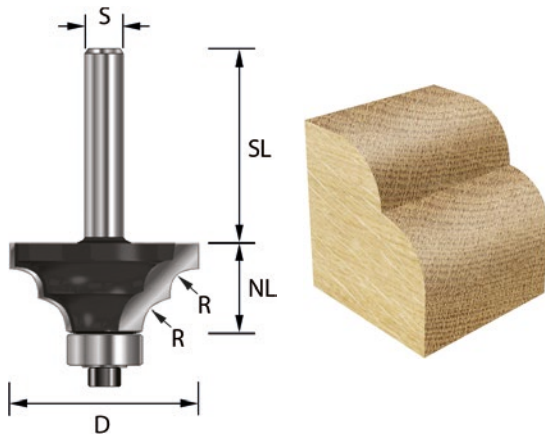

Art.-Nr.	R mm	D mm	NL mm	S mm	SL mm
14500	4	28,6	12,7	8	32
14502	6,35	38,1	17,5	8	32
14520	4	28,6	12,7	12	40
14522	6,35	38,1	17,5	12	40

Kugellager ohne Ring

Art.-Nr.	D mm	d mm	H mm	für
00104	12,7	4,76	4,76	14500, 14502, 14520, 14522